

Ringkabelschuh für M2,5

Leiterquerschnitt mm ²	A.W.G. (B&S)	Loch-Ø a	Artikel-Nr.	Material/ Oberfläche	Menge pro Spule
0,5 - 1	20 - 18	2,7	22 761 110	CuZn	10.000
			22 761 120	CuZn/Sn	
			22 761 310	CuSn	
			22 761 320	CuSn/Sn	

Wird gefertigt nach: **LAT**

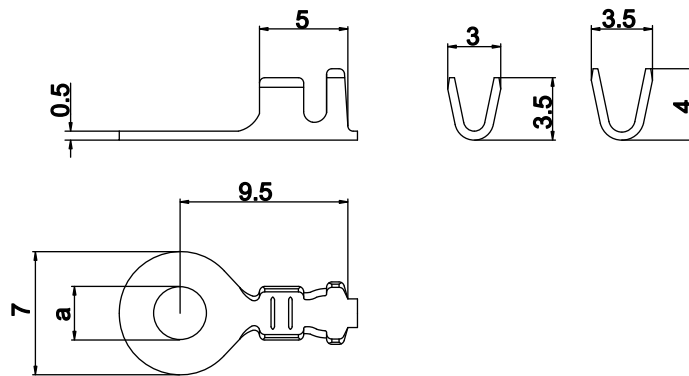

Ringkabelschuh für M2,5

Leiterquerschnitt mm ²	A.W.G. (B&S)	Loch-Ø a	Artikel-Nr.	Material/ Oberfläche	Menge pro Spule
0,5 - 1	20 - 18	2,7	22 760 110	CuZn	10.000
			22 760 120	CuZn/Sn	
			22 760 310	CuSn	
			22 760 320	CuSn/Sn	

Wird gefertigt nach: LAT

Ringkabelschuh für M2,5

Leiterquerschnitt mm ²	A.W.G. (B&S)	Loch-Ø a	Artikel-Nr.	Material/ Oberfläche	Menge pro Spule
0,5 - 1	20 - 18	3,0	23 060 110	CuZn	10.000
			23 060 120	CuZn/Sn	
			23 060 310	CuSn	
			23 060 320	CuSn/Sn	

Wird gefertigt nach: LAT