

## Ringkabelschuh für M4

Leiterquerschnitt mm <sup>2</sup>	A.W.G. (B&S)	Loch-Ø a	Artikel-Nr.	Material/ Oberfläche	Menge pro Spule
0,5 - 1	20 - 18	4,3	94 361 110	CuZn	10.000
			94 361 120	CuZn/Sn	
			94 361 310	CuSn	
			94 361 320	CuSn/Sn	

Wird gefertigt nach: **LAT**

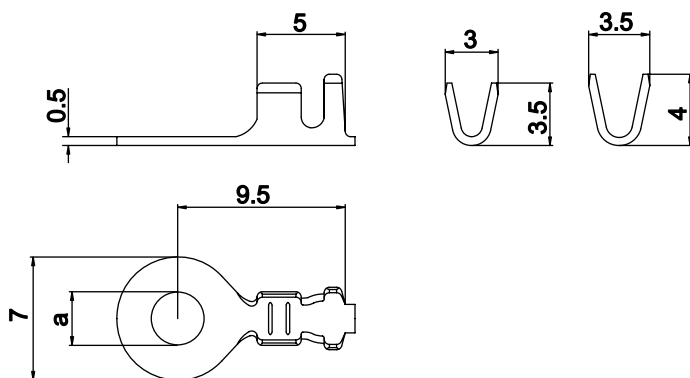

## Ringkabelschuh für M4

Leiterquerschnitt mm <sup>2</sup>	A.W.G. (B&S)	Loch-Ø a	Artikel-Nr.	Material/ Oberfläche	Menge pro Spule
0,5 - 1	20 - 18	4,0	24 060 110	CuZn	10.000
			24 060 120	CuZn/Sn	
			24 060 310	CuSn	
			24 060 320	CuSn/Sn	

Wird gefertigt nach: **LAT**

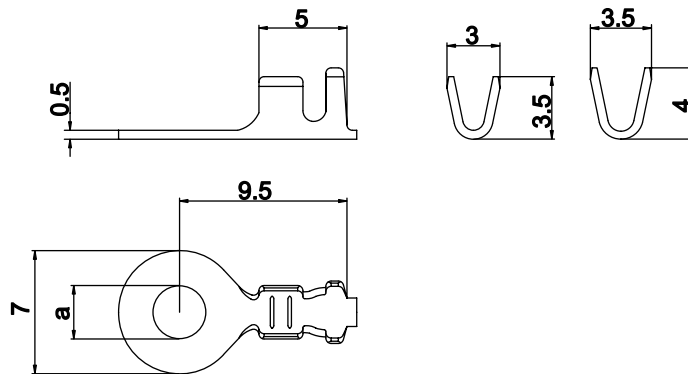

## Ringkabelschuh für M4

Leiterquerschnitt mm <sup>2</sup>	A.W.G. (B&S)	Loch-Ø a	Artikel-Nr.	Material/ Oberfläche	Menge pro Spule
0,5 - 1	20 - 18	4,3	24 360 110	CuZn	10.000
			24 360 120	CuZn/Sn	
			24 360 310	CuSn	
			24 360 320	CuSn/Sn	

Wird gefertigt nach: **LAT**

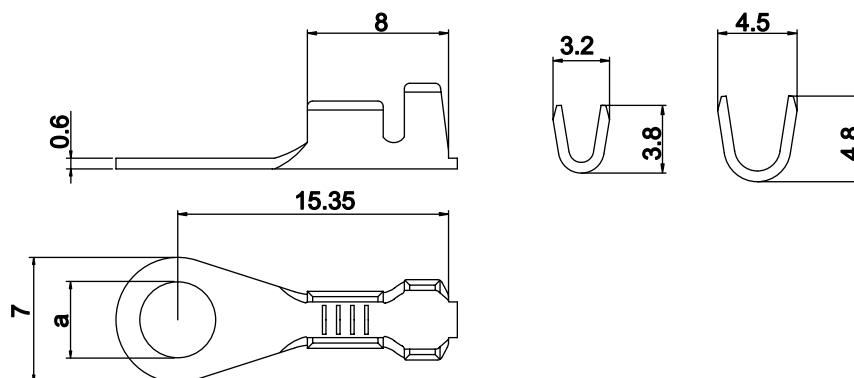

## Ringkabelschuh für M4

Leiterquerschnitt mm <sup>2</sup>	A.W.G. (B&S)	Loch-Ø a	Artikel-Nr.	Material/ Oberfläche	Menge pro Spule
0,5 - 1	20 - 18	4,3	94 310 118	CuZn	6.000
			94 310 128	CuZn/Sn	
			94 310 318	CuSn	
			94 310 328	CuSn/Sn	

Wird gefertigt nach: **LAT**

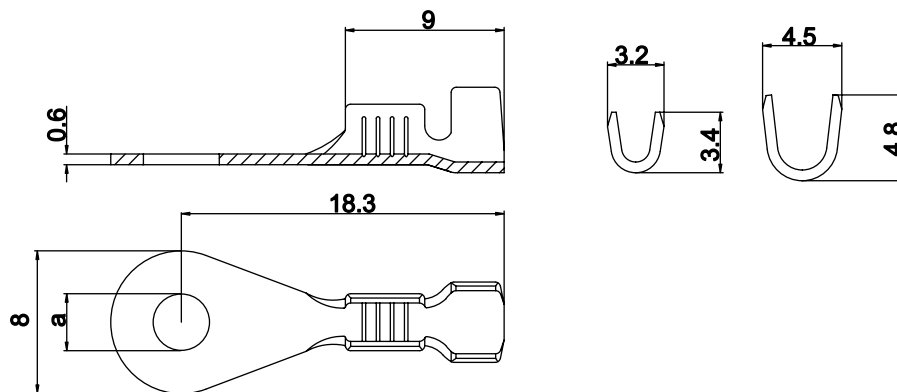

## Ringkabelschuh für M4

Leiterquerschnitt mm <sup>2</sup>	A.W.G. (B&S)	Loch-Ø a	Artikel-Nr.	Material/ Oberfläche	Menge pro Spule
0,5 - 1	20 - 18	4,3	24 310 110	CuZn	6.000
			24 310 120	CuZn/Sn	
			24 310 310	CuSn	
			24 310 320	CuSn/Sn	

Wird gefertigt nach: **DIN 46 225 Form A**

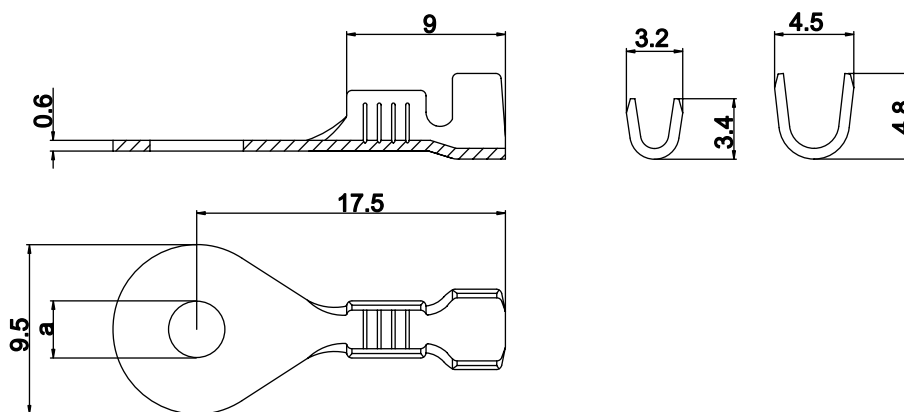

## Ringkabelschuh für M4

Leiterquerschnitt mm <sup>2</sup>	A.W.G. (B&S)	Loch-Ø a	Artikel-Nr.	Material/ Oberfläche	Menge pro Spule
0,5 - 1	20 - 18	4,3	24 311 110	CuZn	6.000
			24 311 120	CuZn/Sn	
			24 311 310	CuSn	
			24 311 320	CuSn/Sn	

Wird gefertigt nach: **LAT**

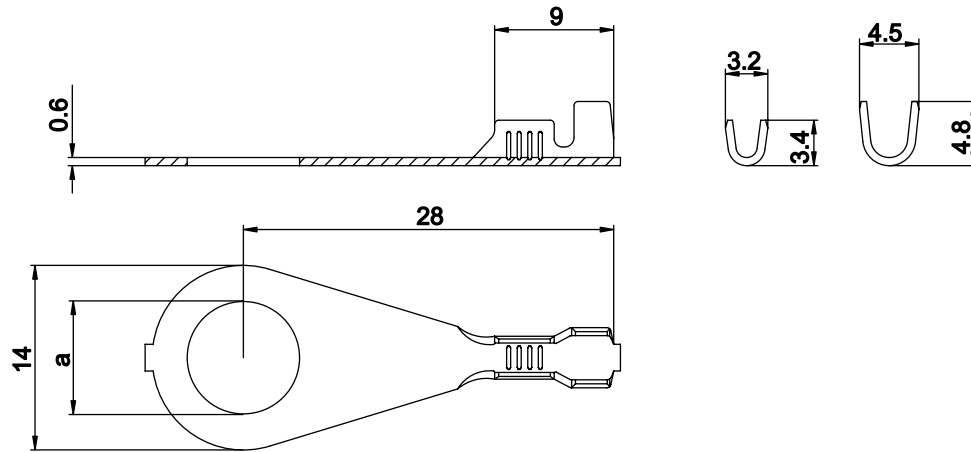

## Ringkabelschuh für M4

Leiterquerschnitt mm <sup>2</sup>	A.W.G. (B&S)	Loch-Ø a	Artikel-Nr.	Material/ Oberfläche	Menge pro Spule
0,5 - 1,5	20 - 16	4,2	24 213 110	CuZn	2.500
			24 213 120	CuZn/Sn	
			24 213 310	CuSn	
			24 213 320	CuSn/Sn	

Wird gefertigt nach: **LAT**